

ШКОЛА, ДОСТУПНАЯ ДЛЯ ВСЕХ



МОСКВА

2003

**РЕГИОНАЛЬНАЯ ОБЩЕСТВЕННАЯ
ОРГАНИЗАЦИЯ ИНВАЛИДОВ «ПЕРСПЕКТИВА»**

ВВЕДЕНИЕ

Эту брошюру мы посвящаем оборудованию общеобразовательных школ для детей-инвалидов, для которых единственным препятствием для обучения являются архитектурные барьеры.

Образование — неотъемлемое право человека. Однако далеко не все дети с инвалидностью, независимо от форм её проявления, имеют возможность учиться в общеобразовательных школах. Почти все школы полностью недоступны для инвалидов, имеющих трудности в передвижении: они не оборудованы необходимыми для этого пандусами или лифтами. Обычные школы, как правило, не имеют условий для обучения детей с нарушением слуха, зрения, речи...

Кроме этого, дети-инвалиды часто сталкиваются с негативным отношением к себе: на них чаще всего смотрят как на больных детей, нуждающихся в постоянном особом внимании и, главное, неспособных учиться в школе. Получить образование они могут в специализированных школах или интернатах, либо обучаясь на дому. Эта практика на сегодняшний день является самой распространенной в нашей стране, однако этот подход на сегодняшний день устарел.

Дети с инвалидностью — тоже дети. Как и всем детям, для развития им необходимо общение со сверстниками. У них, как и других детей, есть свои интересы, увлечения, мечты «кем-то стать, когда вырастешь», обрести профессию и получить достойную работу. И все эти мечты могут быть напрасны только из-за того, что, скажем, ребенок на инвалидной коляске или костылях не может попасть в школу, потому что она не оборудована пандусом. Тем не менее, создать условия для обучения детей с инвалидностью, не зависимо от форм ее проявления (слепота, глухота,

сердечно-сосудистые заболевания, задержка в развитии и т.д.), можно, и в этой брошюре мы расскажем, как эти условия можно создать.

Опыт зарубежных стран показывает, что создание доступных школ и совместное обучение («включенное», или «инклюзивное» образование) способствует социальной адаптации инвалидов, их самостоятельности и независимости, а самое главное — изменяет общественное мнение к инвалидам, формирует отношение к ним как к полноценным людям, помогает «обычным» детям становиться более толерантными и научиться уважать другие личности.

10 июня 1994 г. на «Всемирной Конференции по образованию лиц с особыми потребностями: доступ и качество» в Саламанке (Испания) была принята Декларация «О принципах, политике и практической деятельности в сфере образования лиц с особыми потребностями». Этот документ призывает государства действовать в направлении создания «школ для всех» – учреждений, которые объединяют всех, учитывают индивидуальные различия детей, содействуют процессу обучения и ответственствуют индивидуальным потребностям.

Второй пункт Декларации гласит:

«Каждый ребенок имеет право на образование и должен иметь возможность получать и поддерживать приемлемый уровень знаний», «лица, имеющие особые потребности в области образования, должны иметь доступ к обучению в обычных школах, которые должны создать им условия на основе педагогических методов, ориентированных, в первую очередь, на детей с целью удовлетворения этих потребностей.

Обычные школы с такой инклюзивной ориентацией являются наиболее эффективным средством борьбы с дискриминационными воззрениями, создания благоприятной атмосферы в сообществе, обеспечения образования для всех. Более того, они обеспечивают реальное образование для большинства детей, повышают эффективность и, в конечном счете, рентабельность системы образования».

При подготовке этой брошюры мы много общались с учителями, директорами школ, в которых уже учатся дети с инвалидностью (которые пользуются инвалидными колясками или тростями или которые имеют слабое зрение или слух). Все эти педагоги, без исключения, утверждают, что учеба ребенка с инвалидностью в обычной школе – абсолютно нормальное явление, которое не требует от учителей каких-

то особых дополнительных усилий. Конечно, встает вопрос о некоторых архитектурных проблемах, которые необходимо будет решать, но это тоже все абсолютно реально сделать, также как осуществить индивидуальный подход к ребенку.

В этой брошюре мы постарались подробно рассказать о том, как обустроить обычную школу для комфортного обучения в ней детей-инвалидов с нарушением опорно-двигательного аппарата, незрячих и неслышащих.

Мы надеемся, что информация, которую мы собрали в этой брошюре, поможет сделать более доступными школы, и дети-инвалиды смогут учиться в них вместе со своими сверстниками и соседями.

ЕСЛИ ПРИШЕЛ УЧИТЬСЯ РЕБЕНОК С ИНВАЛИДНОСТЬЮ

Самое главное, когда в общеобразовательную школу приходит ребенок с инвалидностью – создать общий настрой – и одноклассников, и учителей, и администрации школы. Если к ребенку с инвалидностью относиться как к самому обычному школьнику (с некоторыми особыми потребностями), то такое отношение передается и учителям и одноклассникам ребенка. Тогда и дети будут оказывать посильную помощь, и ребенок будет себя ощущать более свободно, да и отношение одноклассников к специальным архитектурным устройствам будет более уважительное, и эти приспособления дольше будут оставаться в порядке.

Необходимо вовлекать ребенка-инвалида во все виды деятельности – и образовательную и во внеклассную. При этом нужно сформировать у одноклассников отношение к нему, как к равному, и в тоже время как к человеку, которому бывает нужна помощь и поддержка. Это настроение в классе зависит от учителей и администрации школы.

По мнению педагогов школ, в которых уже учатся такие дети, это главное условие комфортного обучения в общеобразовательной школе детей-инвалидов. А о создании условий архитектурной доступности мы расскажем ниже.



РЕБЕНОК С НАРУШЕНИЕМ ОПОРНО-ДВИГАТЕЛЬНОГО АППАРАТА (ПОЛЬЗУЮЩИЙСЯ ИНВАЛИДНОЙ КОЛЯСКОЙ, КОСТЫЛЯМИ, ТРОСТЬЮ...)

Итак, в школу пришел учиться ребенок, который пользуется инвалидной коляской, костылями или просто ходит медленно. Как можно приспособить здание школы, чтобы ребенок в школе себя чувствовал наиболее комфортно?

НАЧНЕМ СО ВХОДА В ШКОЛУ

ВХОД В ШКОЛУ

Вход в любую школу обычно начинается с лестницы, которая является серьезным или даже непреодолимым препятствием для детей с нарушением опорно-двигательного аппарата, использующих при передвижении инвалидную коляску, трости, костыли и другие приспособления. Для того чтобы эти дети смогли попасть в школу, необходимо установить пандус у входа в школу.

Пандус должен быть достаточно пологим ($10\text{--}12^\circ$), чтобы ребенок на коляске мог самостоятельно подниматься и спускаться по нему. Чтобы этого добиться, нужно учитывать следующие требования: уклон пандуса (соотношение высоты подъема пандуса (H) к длине протекции наклонного участка пандуса (L)) не должен превышать 12° .

Рис. 1. Устройство пандуса.



5

ШКОЛА, ДОСТУПНАЯ ДЛЯ ВСЕХ

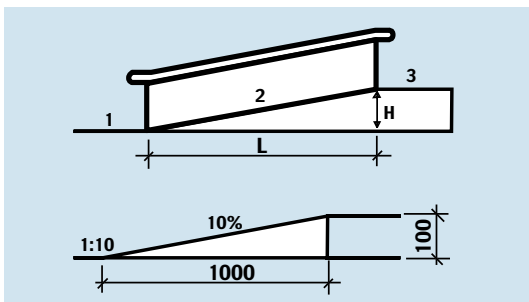

Пандус всегда состоит из трех частей:

- 1 – горизонтальная площадка в начале пандуса;
- 2 – наклонная поверхность пандуса;
- 3 – горизонтальная площадка в конце пандуса.

Ширина пандуса должна быть не менее 90 см. Необходимыми атрибутами пандуса являются ограждающий бортик и поручни. Ограждающий бортик предупреждает соскальзывание коляски. Его высота должна быть не менее 5 см. Поручни устанавливаются по обеим сторонам пандуса на высоте 70 и 90 см. Для детей младших классов – 50 см. Удобнее всего поручни круглого сечения с диаметром не менее 3 и не более 5 см. Длина поручней должна быть больше длины пандуса на 30 см с каждой стороны пандуса. Если архитектура здания не позволяет построить правильный пандус (например, узкая лестница), то можно сделать откидной пандус. Но тогда детям-инвалидам потребуются посторонняя помощь.

Еще одна немаловажная деталь – двери должны открываться в противоположную сторону от пандуса, иначе ребенок на коляске может скатиться вниз. Можно оборудовать вход звонком, чтобы предупредить охрану.

ВНУТРЕННЕЕ ПРОСТРАНСТВО ШКОЛЫ

Вдоль коридоров желательно сделать поручни по всему периметру, чтобы человек, который плохо ходит, мог, держась за них, передвигаться по школе.

Ширина дверных проёмов должна быть не менее 80-85 см, иначе человек на коляске через нее не пройдет.

Для того чтобы человек на коляске смог подняться на верхние этажи, в школьном здании должен быть предусмотрен хотя бы один лифт (возможно, понадобится ограничить доступ в него остальных учащихся). Однако, далеко не во всех школах это возможно сделать. Поэтому, по возможности, можно переносить занятия для классов, где учится ребенок-инвалид на первый этаж.

Хороший выход – установление на лестницах подъемников. И подъемники – и особенно лифты, дорогостоящее оборудование, и мы понимаем, что далеко не любая школа может позволить себе его. Подъемники выпускаются сейчас в России, и они дешевле импортных. Однако, это было бы решением проблемы передвижения школьника-инвалида внутри школы.

Еще одним решением проблемы передвижения по лестницам ребенка-инвалида может быть организация дежурств старшеклассников, которые по очереди будут помогать ребенку на лестнице. Если в школе есть телефон-автомат, его надо повесить на более низкую высоту, чтобы ребенок, на инвалидной коляске смог им воспользоваться.

ШКОЛЬНАЯ РАЗДЕВАЛКА

В раздевалках инвалидам нужно выделить зону в стороне от проходов и оборудовать её поручнями, скамьями, полками и крючками для сумок и одежды и т.д. Также, можно для этих целей выделить отдельную небольшую комнату.

ШКОЛЬНАЯ СТОЛОВАЯ

В столовой следует предусмотреть непроходную зону для учащихся-инвалидов. Ширина прохода между столами для свободного передвижения на инвалидной коляске рекомендуется увеличить до 1,1 м.

Также, желательно, чтобы эти столы находились в непосредственной близости от буфетной стойки в столовой. В тоже время желательно детей-инвалидов сажать в столовой отдельно от остальных одноклассников.

Желательно, чтобы детям-инвалидам в столовой помогали – или сотрудники столовой, или можно организовать дежурства старшеклассников.

В некоторых школах, где учатся дети-инвалиды, есть практика приносить завтраки всему классу непосредственно в классные кабинеты. Это, конечно, не соответствует санитарно-гигиеническим правилам, зато способствует сближению детей.

ШКОЛЬНЫЙ ТУАЛЕТ

В школьных туалетах надо предусмотреть одну специализированную туалетную кабинку для инвалидов с нарушением опорно-двигательного аппарата, в том числе и инвалидов-колясочников.

Размеры специализированной кабины не менее:

ширина – 1,65 м;

глубина – 1,8 м.

Ширина двери в специализированной кабине – не менее 900 мм. В кабине рядом с одной из сторон унитаза должна быть предусмотрена свободная площадь для размещения кресла-коляски для обеспечения возможности пересадки из кресла на унитаз. Кабина должна быть оборудована поручнями, штангами, подвесными трапециями и т.д.

Все эти элементы должны быть прочно закреплены.

Не менее одной раковины в туалете следует предусмотреть на высоте 0,8 м от пола. Нижний край зеркала и электрического прибора для сушки рук, полотенце и туалетная бумага располагаются на такой высоте.

СПОРТИВНЫЙ ЗАЛ

Детей-инвалидов необходимо также задействовать и на уроках физкультуры. Они могут выполнять посильные упражнения и участвовать в различных играх вместе с классом.

Это поможет им не отделяться от сверстников и выполнять школьную программу в более полном объеме.

Раздевалку, душевую и туалет при физкультурном зале для детей, пользующихся инвалидными колясками, надо немного переоборудовать.

В душевой, так же, как и в туалете, одну кабинку необходимо оборудовать так, чтобы ребенок инвалид мог ей воспользоваться, т.е. ширина двери должна быть не менее 90 см и коляска должна входить в кабинку целиком.

Желательно, чтобы в раздевалке все проходы были не уже 90 см.

ШКОЛЬНАЯ БИБЛИОТЕКА

Читальный зал школьной библиотеки тоже желательно оборудовать с учетом доступа учащихся-инвалидов: часть кафедры выдачи книг в абонементе рекомендуется понизить до уровня не выше 0,7 м. Один-два стола сделать высотой не менее 0,7 м.

Книги, находящиеся в открытом доступе, и картотеку желательно, по возможности, располагать в пределах зоны досягаемости (вытянутой руки) человека на коляске, т.е. не выше 1,2 м при ширине прохода у стеллажей или у картотеки не менее 1,1 м.

КЛАССНЫЕ КАБИНЕТЫ

Здесь тоже важно учесть, что ребенку-инвалиду необходимо дополнительное пространство для свободного перемещения. Минимальный размер зоны ученического места для ребенка на коляске (с учетом разворота инвалидной коляски) – 1500x1500мм.

Около парты следует предусмотреть дополнительное пространство для хранения инвалидной коляски (если ребенок пересаживается с нее на стул), костылей, тростей и т.д.

Ширина прохода между рядами столов в классе должна быть не менее 0,9 м. Такая же ширина должна быть у входной двери без порога. Также желательно оставить свободным проход около доски, чтобы ребенок на коляске или на костылях смог спокойно перемещаться около доски. А доску желательно повесить пониже.

Если занятия проходят в классе, где доска или какое-либо оборудование находится на возвышении, это возвышение необходимо оборудовать съездом (например, положить и закрепить наклонную доску). Это могут сделать и одноклассники на уроке труда.



РЕБЕНОК – ИНВАЛИД ПО ЗРЕНИЮ

Главное, что надо помнить, когда в школу приходит ребенок со слабым зрением, это то, что он будет испытывать затруднения в ориентации в пространстве.

Поэтому для комфортного пребывания в школе ему надо помочь именно в этом плане.

В начале учебного года с ребенком надо пройти по зданию школы (устроить «экскурсию»), для того, чтобы он запомнил месторасположение кабинетов и помещений, которыми он будет пользоваться. Все препятствия и повороты должны быть озвучены. Желательно дать ребенку возможность пощупать двери и углы. Также, если по каким-либо причинам месторасположение этих помещений изменится, надо будет еще несколько раз пройти по новому маршруту.

ВХОД В ШКОЛУ

Крайние ступени лестницы при входе в школу для ориентации ребенка с ослабленным зрением необходимо покрасить в контрастные цвета. Обязательно нужны перила. Перила должны быть по обеим сторонам лестницы на высоте 70 и 90 см. Для детей младших классов – 50 см.

Удобнее всего перила круглого сечения с диаметром не менее 3-5 см. Длина перил должна быть больше длины лестницы на 30 см с каждой стороны.

Дверь тоже лучше сделать яркой контрастной окраски. Если двери стеклянные, то на них яркой краской надо пометить открывающиеся части.

ВНУТРЕННЕЕ ПРОСТРАНСТВО ШКОЛЫ

Вдоль коридоров можно сделать поручни по всему периметру, чтобы человек, который плохо видит, мог, держась за них, ориентироваться при передвижении по школе. Еще одним способом облегчения ориентации инвалида по зрению внутри школы может являться разнообразное рельефное покрытие полов. То есть при смене направления меняется и рельеф пола.

Это может быть и напольная плитка и просто ковровые дорожки.

Крайние ступени внутри школы, как и при входе, нужно покрасить в яркие контрастные цвета и оборудовать перилами.

Еще одним решением проблемы передвижения по лестнице плохо-видящего или незрячего ребенка может быть организация дежурств старшеклассников, которые по очереди будут сопровождать ребенка на лестнице. Желательно, чтобы на классных кабинетах таблички были крупным шрифтом контрастных цветов или таблички с надписью шрифтом Брайля.

ШКОЛЬНАЯ РАЗДЕВАЛКА

В раздевалках учащимся с плохим зрением нужно выделить зону в стороне от проходов и оборудовать её поручнями, скамьями, полками и крючками для сумок и одежды и т.д. Желательно, чтобы этой зоной пользовались только одни и те же люди. Необходимо несколько раз провести ребенка к этому месту, чтобы он его запомнил.

ШКОЛЬНАЯ СТОЛОВАЯ

В столовой у ребенка-инвалида по зрению должно быть свое постоянное место, которым будет пользоваться только он. Также, желательно, чтобы это место находилось в непосредственной близости от буфетной стойки в столовой, но в тоже время нежелательно детей-инвалидов сажать в столовой отдельно от остальных одноклассников. Желательно также, чтобы ребятам с плохим зрением в столовой помогали работники или дежурные.

КЛАССНЫЕ КАБИНЕТЫ

Здесь тоже важно учесть, что инвалиду по зрению необходимо создать условия для ориентации в пространстве. Для создания доступной и комфортной обстановки в классе рекомендуется оборудовать для них одноместные ученические места, выделенные из общей площади помещения рельефной фактурой или ковровым покрытием поверхности пола.

Необходимо уделить внимание освещению рабочего стола, за которым сидит ребенок с плохим зрением и помнить, что написанное на доске нужно озвучивать для того, чтобы он смог получить информацию. Парты ребенка со слабым зрением должны находиться в первых рядах от учительского стола и рядом с окном.

Когда используется лекционная форма занятий, учащемуся с плохим зрением или незрячему следует разрешить пользоваться диктофоном – это его способ конспектировать. Желательно, чтобы пособия, которые используются на разных уроках, были не только наглядными, но и рельефными, чтобы незрячий ученик смог их потрогать.

НЕСЛЫШАЩИЕ ДЕТИ

Архитектурные барьеры для незлышащих людей – не препятствие. Главная проблема для них – получать информацию в том же объеме, что и все остальные дети. Для того, чтобы незлышащие дети могли учиться в обычной школе, лучше всего, чтобы им переводил сурдопереводчик. Но, скорее всего, в обычную школу придет ребенок, который уже имеет навыки общения: может говорить, немного слышать или читать по губам. Перед тем, как начать учить его, выясните, какими навыками он обладает и как лучше организовать учебный процесс и общение со сверстниками.

Общаясь с незлышащим или слабослышащим ребенком, нужно говорить очень четко (не нужно кричать), не забывать дублировать сказанное, особенно если дело касается чего-то важного: правил, инструкций и т.п. – записями. Учебные фильмы по возможности должны быть снабжены субтитрами.



Для того, чтобы слабослышащие дети лучше ориентировались, в классе следует установить сигнальные лампочки, оповещающие о начале и конце уроков. Слабослышащего ребенка лучше сажать на первую парту. Места для тех, чей слух совсем слабый, могут быть оборудованы электроакустическими приборами и индивидуальными наушниками.

ТЕРРИТОРИЯ ШКОЛЫ

Для обеспечения безопасности и беспрепятственного перемещения детей с инвалидностью по школьной территории, прежде всего, следует предусмотреть ровное, нескользкое асфальтированное покрытие пешеходных дорожек. Имеющиеся на пути небольшие перепады уровней должны быть сглажены.

Ребра решеток, на пешеходных дорожках, должны располагаться перпендикулярно направлению движения и на расстоянии друг от друга не более 1,3 см. В нескольких местах с бордюрного камня тротуара должен быть устроен съезд, уклон которого не более 1:10, как у пандуса, ширина не менее 90 см.

Детей с полной или частичной потерей зрения необходимо провести по территории чтобы они запомнили маршрут и препятствия.



Для этого рекомендуется покрыть поверхность дорожки направляющими рельефными полосами и яркой контрастной окраской.

Оптимальными для маркировки считаются цвета ярко-желтый, ярко-оранжевый и ярко-красный.

ЗАКЛЮЧЕНИЕ

Недавно в Москве на Новослободской улице открылась школа, которая практически доступна для детей, которые имеют физические ограничения: в ней есть пандус и даже лифт.

Нам хотелось бы, чтобы таких школ было как можно больше. Для ребенка-инвалида обучение в школе — способ вырваться из изоляции, доказать, что он такой же, как и все. А для «обычных» детей — возможность понять и изменить существующее мнение об инвалидах, научиться не жалеть и унижать их, а уважать и считать равными себе, полноценными людьми.

Эта брошюра выпущена региональной общественной организацией инвалидов «Перспектива» в рамках проектов «Молодые инвалиды — за доступный город» (финансируется Посольством США) и «Образование: право для всех» (финансируется Агентством США по международному развитию через АЙРЕКС и фондом правозащитных проектов Британского МИДа).

Сотрудники «Перспективы» готовы ответить на вопросы, а также дать необходимую дополнительную информацию по безбарьерному дизайну.



РЕКОМЕНДУЕМАЯ ЛИТЕРАТУРА:

1 ОБЩЕСТВЕННЫЕ ЗДАНИЯ И СООРУЖЕНИЯ, ДОСТУПНЫЕ МАЛОМОБИЛЬНЫМ ПОСЕТИТЕЛЯМ. СП 35-103-2001.

Издание официальное. Государственный Комитет Российской Федерации по строительству и жилищно-коммунальному комплексу (Госстрой России). Москва – 2002.

2 РЕКОМЕНДАЦИИ ПО ПРОЕКТИРОВАНИЮ ОКРУЖАЮЩЕЙ СРЕДЫ, С УЧЕТОМ ПОТРЕБНОСТЕЙ ИНВАЛИДОВ И ДРУГИХ МАЛОМОБИЛЬНЫХ ГРУПП НАСЕЛЕНИЯ. Выпуск 2.

Градостроительные требования. Минстрой России. Минсоцзащиты России. АО ЦНИИЭП им. Б.С. Мезенцева. Москва – 1996.

3 Леонтьева Е.Г. ДОСТУПНАЯ СРЕДА ГЛАЗАМИ ИНВАЛИДА.

Екатеринбургская городская общественная организация инвалидов-колясочников «Свободное движение», 2001.

Использованы фотографии:

- 1** Молдавской Ассоциации студентов-инвалидов «Гаудеамус». bvlada@moldnet.md
- 2** Нижегородской Региональной Общественной Организации реабилитации инвалидов-колясочников и опорников «Инватур». E-mail: invatur@sandy.ru. Web-page: <http://www.invamir.nn.ru>.
- 3** Самарской общественной организации инвалидов-колясочников «Ассоциация Десница». E-mail: desnica@sstu.edu.ru Web-page www.civnet.samara.ru/~desnica
- 4** Собственные фотографии «ПЕРСПЕКТИВЫ»



НАШ АДРЕС:

111394 г. Москва,
ул. Мартеповская, д. 30
телефоны: 303-2260,
303-8354,
302-7011.

E-mail: mscwid@online.ru.

Сайт в Интернете:

<http://perspektiva-inva.ru>